

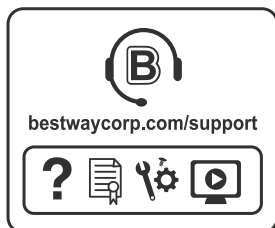

# Bestway®



## BAZÉNY STEEL PRO™ NÁVOD NA POUŽITIE

[bestwaycorp.com/support](http://bestwaycorp.com/support)

Pozrite sa na kanál YouTube spoločnosti Bestway 

Zoznam dielov:



VEĽKOSŤ	POLOŽKA	KÓD NAHRADNEHO DIEĽU	MIĽNOSŤVO
2.21 m x 1.50 m x 43 cm (7'3" x 59" x 17")	56401	/	/
2.59 m x 1.70 m x 61 cm (8'6" x 67" x 24")	56403	P61060ASS16	4
3.00 m x 2.01 m x 66 cm (9'10" x 67" x 26")	56404 56411 56412	P61067ASS16	4
4.00 m x 2.11 m x 81 cm (13'1" x 61" x 32")	56405 56424 56425	P61071ASS16	6



VEĽKOSŤ	POLOŽKA	KÓD NAHRADNEHO DIEĽU	MIĽNOSŤVO
2.21 m x 1.50 m x 43 cm (7'3" x 59" x 17")	56401	P05327	2
2.59 m x 1.70 m x 61 cm (8'6" x 67" x 24")	56403	P61062ASS16	2
3.00 m x 2.01 m x 66 cm (9'10" x 67" x 26")	56404 56411 56412	P61068ASS16	2
4.00 m x 2.11 m x 81 cm (13'1" x 61" x 32")	56405 56424 56425	P61072ASS16	2



VEĽKOSŤ	POLOŽKA	KÓD NAHRADNEHO DIEĽU	MIĽNOSŤVO
2.21 m x 1.50 m x 43 cm (7'3" x 59" x 17")	56401	P61053ASS16	6
2.59 m x 1.70 m x 61 cm (8'6" x 67" x 24")	56403	P61063ASS16	2
3.00 m x 2.01 m x 66 cm (9'10" x 67" x 26")	56404 56411 56412	P61069ASS16	2
4.00 m x 2.11 m x 81 cm (13'1" x 61" x 32")	56405 56424 56425	P61073ASS16	2



VEĽKOSŤ	POLOŽKA	KÓD NAHRADNEHO DIEĽU	MIĽNOSŤVO
2.21 m x 1.50 m x 43 cm (7'3" x 59" x 17")	56401	P61054ASS16	2
2.59 m x 1.70 m x 61 cm (8'6" x 67" x 24")	56403	P61064ASS16	2
3.00 m x 2.01 m x 66 cm (9'10" x 67" x 26")	56404 56411 56412	P61070ASS16	2
4.00 m x 2.11 m x 81 cm (13'1" x 61" x 32")	56405 56424 56425	P61075ASS16	2

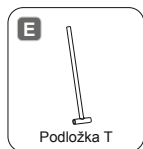

VEĽKOSŤ	POLOŽKA	KÓD NAHRADNEHO DIEĽU	MIĽNOSŤVO
2.21 m x 1.50 m x 43 cm (7'3" x 59" x 17")	56401	/	0
2.59 m x 1.70 m x 61 cm (8'6" x 67" x 24")	56403	P61065ASS16	6
3.00 m x 2.01 m x 66 cm (9'10" x 67" x 26")	56404 56411 56412	/	0
4.00 m x 2.11 m x 81 cm (13'1" x 61" x 32")	56405 56424 56425	/	0



VEĽKOSŤ	POLOŽKA	KÓD NAHRADNEHO DIEĽU	MIĽNOSŤVO
2.21 m x 1.50 m x 43 cm (7'3" x 59" x 17")	56401	P61051ASS16	8
2.59 m x 1.70 m x 61 cm (8'6" x 67" x 24")	56403	P61061ASS16	4
3.00 m x 2.01 m x 66 cm (9'10" x 67" x 26")	56404 56411 56412	P61421ASS16	4
4.00 m x 2.11 m x 81 cm (13'1" x 61" x 32")	56405 56424 56425	P61074ASS16	4



VEĽKOSŤ	POLOŽKA	KÓD NAHRADNEHO DIEĽU	MIĽNOSŤVO
2.21 m x 1.50 m x 43 cm (7'3" x 59" x 17")	56401	/	0
2.59 m x 1.70 m x 61 cm (8'6" x 67" x 24")	56403	/	0
3.00 m x 2.01 m x 66 cm (9'10" x 67" x 26")	56404 56411 56412	P61066ASS16	6
4.00 m x 2.11 m x 81 cm (13'1" x 61" x 32")	56405 56424 56425	P61076ASS16	8



VEĽKOSŤ	POLOŽKA	KÓD NAHRADNEHO DIEĽU	MIĽNOSŤVO
2.21 m x 1.50 m x 43 cm (7'3" x 59" x 17")	56401	/	0
2.59 m x 1.70 m x 61 cm (8'6" x 67" x 24")	56403	/	0
3.00 m x 2.01 m x 66 cm (9'10" x 67" x 26")	56404 56411 56412	P61018ASS16	6
4.00 m x 2.11 m x 81 cm (13'1" x 61" x 32")	56405 56424 56425	P61019ASS16	8



VEĽKOSŤ	POLOŽKA	KÓD NAHRADNEHO DIEĽU	MIĽNOSŤVO
2.21 m x 1.50 m x 43 cm (7'3" x 59" x 17")	56401	P61015ASS16	4
2.59 m x 1.70 m x 61 cm (8'6" x 67" x 24")	56403	P61015ASS16	6
3.00 m x 2.01 m x 66 cm (9'10" x 67" x 26")	56404 56411 56412	P61015ASS16	6
4.00 m x 2.11 m x 81 cm (13'1" x 61" x 32")	56405 56424 56425	P61021ASS16	8



VEĽKOSŤ	POLOŽKA	KÓD NAHRADNEHO DIEĽU	MIĽNOSŤVO
2.21 m x 1.50 m x 43 cm (7'3" x 59" x 17")	56401	P61016ASS16	4
2.59 m x 1.70 m x 61 cm (8'6" x 67" x 24")	56403	P61016ASS16	4
3.00 m x 2.01 m x 66 cm (9'10" x 67" x 26")	56404 56411 56412	P61016ASS16	4
4.00 m x 2.11 m x 81 cm (13'1" x 61" x 32")	56405 56424 56425	P61022ASS16	4



VEĽKOSŤ	POLOŽKA	KÓD NAHRADNEHO DIEĽU	MIĽNOSŤVO
2.21 m x 1.50 m x 43 cm (7'3" x 59" x 17")	56401	P61020ASS16	8
2.59 m x 1.70 m x 61 cm (8'6" x 67" x 24")	56403	P61020ASS16	8
3.00 m x 2.01 m x 66 cm (9'10" x 67" x 26")	56404 56411 56412	P61020ASS16	8
4.00 m x 2.11 m x 81 cm (13'1" x 61" x 32")	56405 56424 56425	P61020ASS16	8

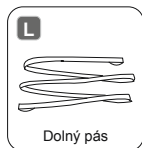

VEĽKOSŤ	POLOŽKA	KÓD NAHRADNEHO DIEĽU	MIĽNOSŤVO
2.21 m x 1.50 m x 43 cm (7'3" x 59" x 17")	56401	/	0
2.59 m x 1.70 m x 61 cm (8'6" x 67" x 24")	56403	/	0
3.00 m x 2.01 m x 66 cm (9'10" x 67" x 26")	56404 56411 56412	P6896ASS16	1
4.00 m x 2.11 m x 81 cm (13'1" x 61" x 32")	56405 56424 56425	P6896ASS16	1

M



Základ

VEĽKOSŤ	POLOŽKA	KÓD NÁHRADNÉHO DIEĽU	MMOŽNOSŤ
2.21 m x 1.50 m x 43 cm (7'3" x 59" x 17")	56401	P61026ASS16	8
2.59 m x 1.70 m x 61 cm (8'6" x 67" x 24")	56403	P61026ASS16	4
3.00 m x 2.01 m x 66 cm (9'10" x 67" x 26")	56404 56411 56412	P61026ASS16	10
4.00 m x 2.11 m x 81 cm (13'1" x 611" x 32")	56405 56424 56425	P61010ASS16	12

N



Opera bočnej podpernej nohy

VEĽKOSŤ	POLOŽKA	KÓD NÁHRADNÉHO DIEĽU	MMOŽNOSŤ
2.21 m x 1.50 m x 43 cm (7'3" x 59" x 17")	56401	/	0
2.59 m x 1.70 m x 61 cm (8'6" x 67" x 24")	56403	/	0
3.00 m x 2.01 m x 66 cm (9'10" x 67" x 26")	56404 56411 56412	P61017ASS16	6
4.00 m x 2.11 m x 81 cm (13'1" x 611" x 32")	56405 56424 56425	P61017ASS16	8

O



Podložka

VEĽKOSŤ	POLOŽKA	KÓD NÁHRADNÉHO DIEĽU	MMOŽNOSŤ
2.21 m x 1.50 m x 43 cm (7'3" x 59" x 17")	56401	P03578	1
2.59 m x 1.70 m x 61 cm (8'6" x 67" x 24")	56403	P03579	1
3.00 m x 2.01 m x 66 cm (9'10" x 67" x 26")	56404 56411 56412	P03580	1
4.00 m x 2.11 m x 81 cm (13'1" x 611" x 32")	56405 56424 56425	P03581	1

P

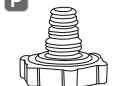

Adaptér hadice

VEĽKOSŤ	POLOŽKA	KÓD NÁHRADNÉHO DIEĽU	MMOŽNOSŤ
2.21 m x 1.50 m x 43 cm (7'3" x 59" x 17")	56401	P6H1419ASS16	1
2.59 m x 1.70 m x 61 cm (8'6" x 67" x 24")	56403	P6H1419ASS16	1
3.00 m x 2.01 m x 66 cm (9'10" x 67" x 26")	56404 56411 56412	P6H1419ASS16	1
4.00 m x 2.11 m x 81 cm (13'1" x 611" x 32")	56405 56424 56425	P6H1419ASS16	1

Q



Kryt vypúšťacieho ventilu

VEĽKOSŤ	POLOŽKA	KÓD NÁHRADNÉHO DIEĽU	MMOŽNOSŤ
2.21 m x 1.50 m x 43 cm (7'3" x 59" x 17")	56401	P6H1158ASS16	1
2.59 m x 1.70 m x 61 cm (8'6" x 67" x 24")	56403	P6H1158ASS16	1
3.00 m x 2.01 m x 66 cm (9'10" x 67" x 26")	56404 56411 56412	P6H1158ASS16	1
4.00 m x 2.11 m x 81 cm (13'1" x 611" x 32")	56405 56424 56425	P6H1158ASS16	1

R

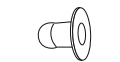

Zátka

VEĽKOSŤ	POLOŽKA	KÓD NÁHRADNÉHO DIEĽU	MMOŽNOSŤ
2.21 m x 1.50 m x 43 cm (7'3" x 59" x 17")	56401	P6C1418ASS19	2
2.59 m x 1.70 m x 61 cm (8'6" x 67" x 24")	56403	P6C1418ASS19	2
3.00 m x 2.01 m x 66 cm (9'10" x 67" x 26")	56404 56411 56412	P6C1418ASS19	2
4.00 m x 2.11 m x 81 cm (13'1" x 611" x 32")	56405 56424 56425	P6C1418ASS19	2

**POZNÁMKA:** Niektoré diely sú už na bazéne nainštalované.

2.21 m x 1.50 m x 43 cm (7'3" x 59" x 17")

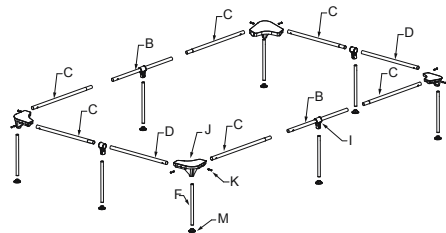

2.59 m x 1.70 m x 61 cm (8'6" x 67" x 24")

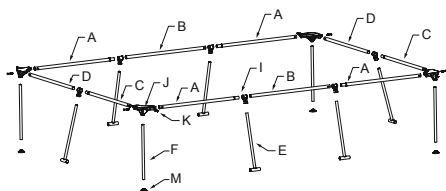

3.00 m x 2.01 m x 66 cm (9'10" x 67" x 26")

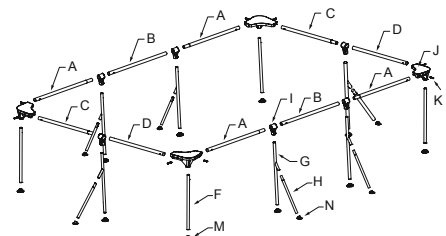

4.00 m x 2.11 m x 81 cm (13'1" x 611" x 32")

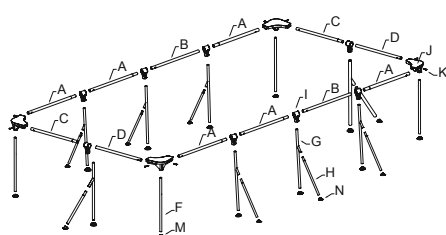

**Konštrukcia:**

Pred montážou bazéna vnujte niekoľko minút kontrole všetkých dielov a zoznámte sa s ich polohou.

## **UPOZORNENIE**

Starostlivo si prečítajte a dodržiavajte všetky informácie v tomto návode pre používateľa ešte pred inštaláciou a používaním bazéna. Tieto varovania, pokyny a bezpečnostné pokyny riešia niektoré všeobecné riziká súvisiace s rekreáciou vo vode, nezahŕňajú však všetky riziká a nebezpečenstvá vo všetkých prípadoch. Vždy dávajte pozor, používajte zdravý rozum a správne posúdenie, pokiaľ sa venujete akejkoľvek aktivite vo vode. Tieto informácie odložte pre budúce použitie.

### **Bezpečnosť neplavcov**

- Celý čas sa vyžaduje sústavný, aktívny a pozorný dozor dospelých osoby nad slabými plavcami a neplavcami (nezabudnite, že pre deti do 5 rokov platí najvyššie riziko utopenia).
- Poverte kompetentného dospelého dozomom vždy, pokiaľ sa bazén používa.
- Slabí plavci a neplavci by mali používať pri využívaní bazéna osobné ochranné pomôcky.
- Pokiaľ s bazén nepoužíva či je bez dozoru, odstráňte z bazéna i jeho okolia všetky hračky, aby ste zabránili tomu, že by priťahovali deti.

### **Bezpečnostné zariadenia**

- Aby ste zabránili utopeniu detí, odporúča sa zabezpečiť prístup k bazénu ochranným zariadením. Aby ste zabránili deťom, aby liezli na napúšťací ventil, odporúčame nainštalovať bariéru (a v príslušných prípadoch zabezpečiť všetky dverka a okná), aby ste zabránili neoprávnenému prístupu do bazéna.
- Bariéry, kryty bazénov, bazénové alarmy či podobné bezpečnostné zariadenia sú užitočné pomôcky, nenahrádzajú však sústavný a kompetentný dozor dospelých osoby.

### **Bezpečnostné vybavenie**

- V blízkosti bazéna odporúčame udržiavať záchranné prostriedky (napr. plávajúce koleso).
- V blízkosti bazéna udržiajte fungujúci telefón a zoznam núdzových telefónnych čísel.

### **Bezpečné používanie bazéna**

- Podporujte všetkých používateľov, najmä deti, aby sa naučili plávať.
- Naučte sa základné postupy prvej pomoci (kardiopulmonárnu resuscitáciu - KPR) a tieto znalosti si pravidelne obnovujte. Môže to priniesť záchranu života v prípade stavu núdze.
- Používateľov bazéna vrátane detí poučte, čo majú v prípade núdze robiť.
- Nikdy sa nepotápajte v plytkej vode. Mohlo by to spôsobiť vážne poranenia či smrt.
- Bazén nepoužívajte, pokiaľ požívate alkohol či lieky, ktoré môžu ohroziť vašu schopnosť bazén bezpečne používať.
- Pokiaľ sa používa kryt bazéna, odstráňte ho úplne z povrchu vody, než do bazéna vstúpite.
- Používateľov bazéna chráňte pred chorobami z vody tým, že budete vodu udržiavať ošetrovanú a dodržiavaním správnej hygieny. Prečítajte si postupy na úpravu vody v návode pre používateľa.
- Chemikálie (napr. na ošetrovanie vody, čistiacie či dezinfekčné prostriedky) udržiajte mimo dosah detí.
- Použite značky uvedené nižšie. Značky je treba uviesť na viditeľnom mieste do 2 metrov od bazéna.



Deti vo vode udržiajte pod dozorom. Zákaz potápania.

- Odstrániteľné schodky je treba postaviť na vodorovný povrch.
- Bez ohľadu na materiál použitý na konštrukciu bazéna, prístupné povrchy je treba pravidelne kontrolovať aby ste zabránili poraneniám.

- Pravidelne kontrolujte skrutky a matky; odstráňte triesky či iné ostré hrany, aby ste zabránili poraneniám.

**POZOR:** Vypustený bazén nenechávajte vonku. Prázdny bazén sa môže deformovať a/alebo posunúť v dôsledku tepla.

- Pokiaľ máte filtračné čerpadlo, pokyny nájdete v jeho návode na použitie.

**UPOZORNENIE!** Čerpadlo sa nesmie používať, pokiaľ sú v bazéne osoby!

Pokiaľ máte schodky, pokyny nájdete v návode na použitie schodkov.

**UPOZORNENIE!** Používanie bazéna predpokladá dodržiavanie bezpečnostných pokynov uvedených v návode na prevádzku a údržbu. Aby sa zabránilo utopeniu či iným závažným poraneniám, venujte mimoriadnu pozornosť možnosti neočakávaného vstupu detí do 5 rokov do bazéna a zabezpečte prístup k nemu. V priebehu kúpania majte tieto deti neustále pod dozorom dospelých osoby.

### **Pozorne si prečítajte a odložte na neskoršie použitie.**

Ďakujeme vám, že ste si vybrali bazén Bestway. Aby ste si váš bazén mohli maximálne užiť v bezpečných podmienkach, dodržujte prosím pokyny pre inštaláciu a to spolu s dôležitými bezpečnostnými pokynmi vo vašom návode na použitie.

2-3 osobám montáž zvyčajne trvá približne 10-20 minút bez terénnych úprav a naplnenia.

## **VYBERTE SPRÁVNE MIESTO**

**POZNÁMKA:** Bazén je treba postaviť na úplne rovnom a plochom povrchu. Bazén neinstalujte, pokiaľ je povrch naklonený alebo na svahu.

### **Správne podmienky inštalácie bazéna:**

- Vybrané miesto musí byť schopné rovnomerne uniesť príslušnú hmotnosť po celý čas inštalácie bazéna, navyše musí byť miesto rovné a vyčistené od všetkých nečistôt a predmetov, vrátane kameňov a vetvičiek.
  - Bazén odporúčame umiestniť mimo dosah akýchkoľvek predmetov, ktoré by deti mohli použiť na lezenie do bazéna.
- POZNÁMKA:** Bazén umiestnite do blízkosti vhodného odvodného systému, ktorý zvládne pretekajúcu vodu či vypustenie bazéna.

### **Nesprávne podmienky inštalácie bazéna:**

- Na nerovnom povrchu sa môže bazén zložiť a spôsobiť tak vážne poranenia osôb a/alebo škody na osobnom majetku a zneplatenie záruky a zábratenie servisným nárokom.
- Na rovanie povrchu sa nesmie používať piesok, v prípade potreby jej treba prebytočnú zem odkopať.
- Priamo pod vedením vysokého napätia či stromami. Skontrolujte, či miesto neobsahuje podzemné inštalácie, vedenia ani káble akéhokoľvek druhu.
- Bazén nestavajte na cestách, plošinách, doskách, štrku či asfalte. Vybrané miesto musí byť dostatočne pevné, aby vydržalo tlak vody; bahno, piesok, mäkká/sypká pôda či asfalt nie sú vhodné.
- Tráva a ostatná vegetácia pod bazénom odumrú a môže to spôsobiť zápach či vytvorenie slizu. Preto odporúčame z vybraného miesta pre bazén odstrániť všetku trávu.
- Vyhnite sa oblastiam náchylným na výskyt agresívnych rastlín a druhom trávy, ktoré by mohli prerásť cez vložku bazéna.

**POZNÁMKA:** Zoznámte sa s vyhláškami miestnej rady o oplotení, bariérach, osvetlení a bezpečnostných požiadavkách a dodržujte všetky zákony.

**POZNÁMKA:** Pokiaľ máte filtračné čerpadlo, pokyny nájdete v jeho návode na použitie.

**POZNÁMKA:** Rebrik musí súhlasiť s veľkosťou bazéna a je treba ho používať iba na vstupovanie do bazéna a vychádzanie z neho. Je zakázané prekračovať povolenú nosnosť rebriku. Pravidelne kontrolujte správnu montáž rebriku.

## Údržba bazéna

Pokiaľ nebudete dodržiavať nižšie uvedené pokyny pre údržbu, môžete tak ohroziť vaše zdravie a predovšetkým zdravie vašich detí.

### Používajte chemické tablety (nie sú súčasťou balenia)

**POZNÁMKA:** Pri údržbe chemickými tabletami sa musí používať dávkovač Chemconnect alebo chemický plavák. Vaša zakúpená položka nemusí obsahovať žiadny z týchto dávkovačov, v tomto prípade si ho môžete kúpiť na našej webovej stránke [www.bestwaycorp.com](http://www.bestwaycorp.com) alebo u najbližšieho predajcu bazénov.

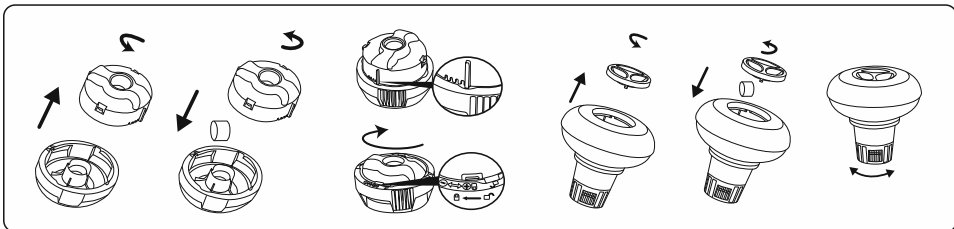

**DÔLEŽITÉ:** Nepoužívajte granulované tablety a ani nehádzte tablety priamo do vody. Chemikálie sa môžu usadiť na dne, poškodiť materiál a odfarbiť PVC.

### Používajte kvapalné chemikálie (nie sú súčasťou balenia)

**DÔLEŽITÉ:** Pridajte chemickú tekutinu v malých dávkach do stredu bazéna, aby ste zabránili priamemu kontaktu medzi chemikáliami a PVC povrchom. Priamy kontakt môže poškodiť materiál a zafarbiť povrch.

**POZNÁMKA:** Pokiaľ bazén používate, vytiahnite z neho chemický dávkovač.

**DÔLEŽITÉ:** Po realizácii chemickej údržby a pred použitím kúpeľa použite na testovanie chemických vlastností vody testovaciu súpravu (nie je súčasťou balenia). Údržbu vody vám odporúčame vykonávať podľa nižšie uvedenej tabuľky.

Parametre	Hodnoty
Priezračnosť vody	dobrá viditeľnosť dna bazéna
Farba vody	nemala by byť vidieť žiadna farba
Zakalenie v FNU/NTU	max. 1,5 (pokiaľ možno menej ako 0,5)
Koncentrácia dusičnanov je vyššia ako v prípade napúšťanej vody v mg/l	max. 20
Organický uhlík celkom (TOC) v mg/l	max. 4,0
Redukčný potenciál v porovnaní s Ag/AgCl 3,5 m KCl v mV	min. 650
Hodnota pH	6,8 až 7,6
Voľný aktívny chlór (bez kyseliny trikyanovej) mg/l	0,3 až 1,5
Voľný chlór používaný v kombinácii s kyselinou kyanurovou v mg/l	1,0 až 3,0
Kyselinou trikyanová mg/l	max. 100
Celkový chlór v mg/l	max. 0,5 (pokiaľ možno čo najbližšie 0,0 mg/l)

**POZNÁMKA:** Na poškodenia vyplývajúce z chemickej nerovnováhy sa záruka nevzťahuje. Chemikálie do bazéna sú potenciálne toxické a je treba s nimi zachádzať opatrne. Chemické výpary a nesprávne označenie a skladovanie nádob s chemikáliami predstavujú vážne riziko pre zdravie. O informácie o chemickej údržbe požiadajte vášho miestneho predajcu bazénov. Prísne dodržujte pokyny výrobcu chemikálií. Na poškodenie bazéna vyplývajúce z nesprávneho použitia chemikálií a chybnú správu vody bazéna sa záruka nevzťahuje.

**DÔLEŽITÉ:** Nadmerné používanie chemikálií môže zmeniť farbu tlača a všetky body materiálu bazéna. Môže to tiež poškodiť štruktúru vložky bazéna.

### Aby váš bazén zostal čistý:

1. O radu požiadajte vášho miestneho predajcu bazénov a nakúpte chemikálie a súpravy na úpravu pH. Jedným z najdôležitejších faktorov na predĺženie životnosti podložky je neustále udržiavanie čistej a zdravej vody. Prísne dodržiavajte pokyny od odborných technikov na úpravu vody s pomocou chemikálií.
2. Vedľa bazéna umiestnite kýblik s vodou, aby si používatelia mohli pred vstupom do bazéna umyť nohy.
3. Pokiaľ bazén nepoužívate, zakryte ho.
4. Bazén pravidelne zbavujte nečistôt, aby ste zabránili ich usadzovaniu.
5. Pravidelne kontrolujte a čistite filtračnú vložku.

6. Čistou handričkou jemne odstráňte všetok povlak spod horného kruhu.
7. V prípade daždovej vody dávajte pozor, nezabudnite skontrolovať, či hladina vody nie je vyššia ako očakávaná. Ak áno, **PREBYTOČNÚ VODU MUSÍTE VYPUSTIŤ (ODČERPAŤ)**.
8. Pokiaľ prší, skontrolujte, či hladina vody nedosahuje vyššiu úroveň ako je stanovená hranica. Pokiaľ hladina vody prekročí stanovený limit, vypustte prebytočnú vodu z bazéna po stanovenú hladinu.

## Riadna údržba môže pomôcť maximalizovať životnosť vášho bazéna.

V priebehu sezóny pri používaní bazéna je treba filtračný systém zapnúť každý deň na dlhšiu dobu, aby sa zabezpečilo aspoň jedno úplne vymenenie objemu vody.

**POZNÁMKA:** Filtračné čerpadlo sa používa na cirkuláciu vody a filtrovanie malých častíc. Aby voda vo vašom bazéne zostala čistá a hygienická, musíte pridávať aj chemikálie.

## Oprava

V prípade netesnosti zalepte váš bazén pomocou lepiacej záplaty na použitie pod vodu, ktorá je súčasťou balenia. Pokyny nájdete v častých otázkach a odpovediach v časti Podpora na našej webovej stránke [www.bestwaycorp.com](http://www.bestwaycorp.com).

## Demontáž

1. Odskrutkujte kryt ventilu na vonkajšej strane bazéna proti smeru hodinových ručičiek a odstráňte ho.
2. Adaptér pripojte k hadici a druhý koniec hadice umiestnite do oblasti, kam budete váš bazén vypúšťať. (Zoznámte sa s miestnymi vyhláškami o vypúšťaní vody.)
3. V smere hodinových ručičiek naskrutkujte na vypúšťací ventil ovládacieho krúžku adaptéra hadice. Vypúšťací ventil sa otvorí a voda začne automaticky vytekať.  
**POZOR:** S pomocou ovládacieho krúžku môže voda vytekať kontrolované.
4. Po dokončení vypúšťania, odskrutkujte ovládací krúžok a ventil zatvorte.
5. Odpojte hadicu.
6. Na vypúšťací ventil znovu naskrutkujte kryt.
7. Bazén nechajte vyschnúť na vzduchu.  
**POZOR:** Vypustený bazén nenechajte vonku.

## Uskladnenie a zazimovanie

1. Z bazéna prosím demontujte všetky doplnky a náhradné diely a čisté a suché ich odložte.
2. Potom, keď bazén úplne vyschne, posypte ho telovým púdom, aby ste zabránili zlepeniu jednotlivých častí. Potom bazén opatrne zložte. Pokiaľ bazén nie je úplne suchý, môže to spôsobiť vznik plesní a poškodenie vložky bazéna.
3. Podložku a doplnky uložte na suchom mieste s miernou teplotou od 5 °C / 41 °F do 38 °C / 100 °F.
4. V dažďovom období je treba bazén a doplnky uložiť podľa hore uvedených pokynov.
5. Nevhodné vypustenie bazéna môže spôsobiť vážne poranenia osôb a/alebo poškodenie osobného majetku.
6. Mimo sezónu (v zimných mesiacoch) silno odporúčame bazén demontovať. Skladujte na chladnom, suchom mieste mimo dosah detí.

## Montáž bez nástrojov

Pre predĺženie životnosti vášho bazéna je dôležité ešte pred montážou posypať hornú líštu práškom Talcum. Prášok Talcum nie je zahrnutý v dodávke a je ľahko dostupný na trhu.

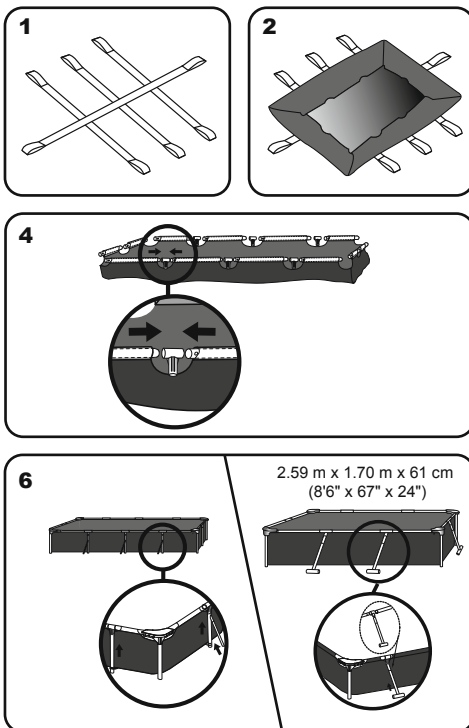

7

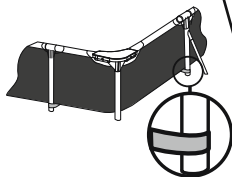
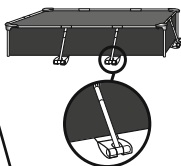
2.59 m x 1.70 m x 61 cm  
(8'6" x 6'7" x 24")

8

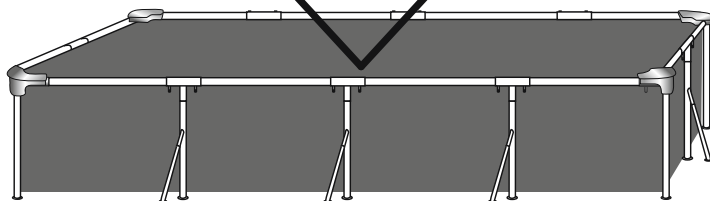
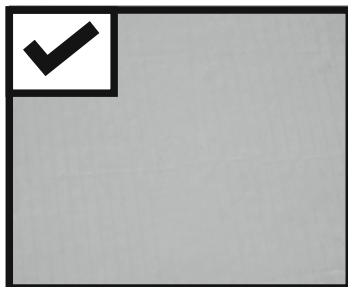
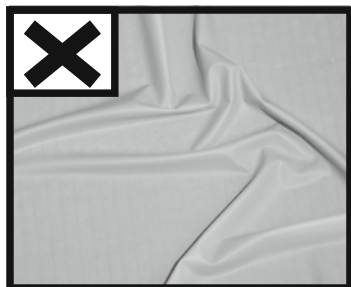
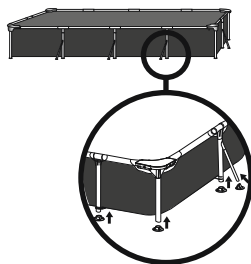

## vyhladte dno

Na zakrytie podlahy napustte do bazéna 1 palec až 2 palce vody. Po zakrytí podlahy bazéna, jemne vyhladte všetky záhyby. Začnite od stredu a postupujte v smere hodinových ručičiek smerom von.

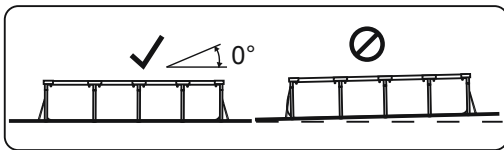
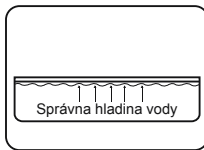
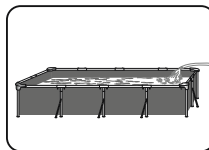

## NAPLNIENIE BAZÉNA VODOU

**POZOR:** Pri naplňaní vodou nenechávajte bazén bez dozoru.

1. Bazén naplňte po vypúšťacích ventiloch.

### ZASTAVTE

2. Vypnite vodu. Skontrolujte, či sa voda nehromadí na niektorej strane bazéna, aby ste mali istotu, že je rovný. Pokiaľ bazén nie je vyrovnaný, vypustte vodu a znovu upravte rovnosť podkladu odstránením prebytočného materiálu. Bazén sa nikdy nepokúšajte posúvať naplnený vodou, v opačnom prípade to môže spôsobiť vážne telesné poranenia či poškodenia bazénu.

**POZNÁMKA:** Váš bazén môže vo vnútri dosahovať pomere vysokého tlaku. Pokiaľ má váš bazén vypukliny alebo nerovné body, potom nie je bazén rovný a body môžu prasknúť a uvoľniť tak všetku vodu a spôsobiť vážne poranenia a/alebo škody na majetku.

3. Pokiaľ je bazén rovný, naplňte ho po najnižší ventil čerpadla.

### ZASTAVTE

4. Vypnite vodu. Skontrolujte, či ventily pevne držia.

5. Bazén naplňte do 90 % kapacity, **NENAPŇNAJTE HO PRÍLIŠ**, pretože to môže spôsobiť jeho zrútenie. V priebehu silného dažďa môže byť treba trochu vody vypustiť, aby bola hladina správna.

6. Skontrolujte, či z bazéna neuniká voda cez ventily alebo zvary, skontrolujte, či sa na zemi nenachádza uniknutá voda. Pred skončením takejto kontroly nepridávajte žiadne chemikálie.

**POZNÁMKA:** Nákresy slúžia iba na ilustráciu. Nejedná sa o skutočný výrobok. Nie je v mierke.

**POZOR:** Čerpadlo nepoužívajte, pokiaľ sa používa bazén.

V priebehu sezóny používania bazény je treba filtračný systém zapnúť každý deň na dost' dlho, aby sa zabezpečilo aspoň jedno úplne vymenenie objemu vody.



For support please visit us at:  
[bestwaycorp.com/support](http://bestwaycorp.com/support)

**©2020 Bestway Inflatables & Material Corp.**

All rights reserved/Tous droits réservés/Todos los derechos reservados/Alle Rechte vorbehalten/Tutti i diritti riservati

®™ Trademarks used in some countries under license to/

Marques ®™ utilisées dans certains pays sous la licence de/

Marcas comerciales ®™ utilizadas en algunos países bajo la licencia de/

®™ Die Warenzeichen werden in einigen Ländern verwendet unter Lizenz der/

®™ Marchi utilizzati in alcuni paesi concessi in licenza a

**Bestway Inflatables & Material Corp., No.3065 Cao An Road, Shanghai, 201812, China.**

Manufactured, distributed and represented in the European Union by/

Fabriqués, distribués et représentés dans l'Union Européenne par/Fabricado, distribuido y representado en la Unión Europea por/

Hergestellt, vertrieben und in der Europäischen Union vertreten von/Prodotto, distribuito e rappresentato nell'Unione Europea da

**Bestway (Europe) S.r.l., Via Resistenza, 5, 20098 San Giuliano Milanese (Milano), Italy**

Distributed in North America by/Distribués en Amérique du Nord par/Distribuido en Norteamérica por

**Bestway (USA) Inc., 3411 E. Harbour Drive, Phoenix, Arizona 85034, United States of America**

Tel: +86 21 69135588 (For U.S. and Canada)

Distributed in Latin America by/Distribués en Amérique latine par/Distribuido en Latinoamérica por/Distribuido na América Latina por

**Bestway Central & South America Ltda, Salar Ascotan 1282, Parque Enea, Pudahuel, Santiago, Chile**

Distributed in Australia & New Zealand by **Bestway Australia Pty Ltd, Unit 2/98-104 Carnarvon St Silverwater, NSW 2128, Australia**

Tel: Australia: (+61) 29 0371 388; New Zealand: 0800 142 101

Exported by/Exporté par/Exportado por/Exportiert von/Esportato da

**Bestway (Hong Kong) International Ltd./Bestway Enterprise Company Limited**

Suite 713, 7/Floor, East Wing, Tsim Sha Tsui Centre, 66 Mody Road, Kowloon, Hong Kong

[www.bestwaycorp.com](http://www.bestwaycorp.com)